

# CMC AR 30 Pro-H - Máquina de marcação de estradas sem ar com bomba de diafragma 5,9 L/min com motor



Número do artigo:  
CMC-MTLAR30PRO-H

Comprimento:  
162 cm

Largura:  
65 cm

Altura:  
100 cm

Peso:  
110 kg

Criado em 24.02.2025



## Descrição do produto

Máquina de marcação rodoviária guiada à mão, simples, leve e descomplicada, para pequenas marcações no sector profissional ou municipal! Equipada com uma bomba de membrana.

### Motor a gasolina:

- Honda
- Potência 6 HP
- Arranque manual

Em poucos minutos, pode substituir rapidamente o motor a gasolina pelo motor elétrico adequado. (Tenha em atenção os seguintes artigos)

### Máquina de mão:

Também é possível equipar a AR 30 Pro com um HMC ou HMC-C, os carrinhos de acionamento hidráulico. (Ver os artigos seguintes)

Travão de estacionamento:  
na roda traseira

Roda dianteira regulável,

# Descrição do produto

para marcar raios apertados. Pode ser bloqueada ou desbloqueada durante o trabalho através de uma alavanca no guiador. A dureza da direção pode ser regulada por um regulador separado.

## Viseira telescópica:

Para uma marcação inicial fácil ou uma remarcação precisa das linhas existentes.

## Guiador:

É regulável em altura.

## Suporte para balde de tinta:

(diâmetro máx. 32 cm)

## Bomba de diafragma sem ar:

- pressão máxima de funcionamento 210 bar
- caudal máximo 5,9 l / min

## Pistola de pintura amovível:

Pode ser utilizada como pistola manual para a marcação de superfícies ou como pistola para linhas através de uma pega de gatilho. Bico standard para linhas de 10-20 cm. (A largura da linha pode variar de 5 cm a 30 cm mudando o bico e/ou ajustando a altura da pistola).

## Marcador com roda:

Para manter a mesma distância entre a pistola de pintura e a faixa de rodagem. (Opcional)

## LARGURA MÁX. LARGURA DA LINHA:

- 50 cm (só é possível com os acessórios correspondentes).

## Áreas de aplicação:

- Marcações no solo em zonas urbanas/municipais.
- Marcação de símbolos ou áreas como caminhos de segurança
- marcações de parques de estacionamento
- mercados comerciais
- zonas de expedição
- zonas de armazenamento
- Marcação de trabalhos sem emissões por meio de um motor elétrico (opcional)

# Peças de substituição



## Pistolas de pintura filtro plug-in de 100 mesh (amarelo)

Número do artigo: BER-2004

Filtro de encaixe para pistola de pintura 100 mesh (amarelo). Para filtrar a tinta de marcação na pistola de pintura. Ideal para tintas de poliuretano.



## Pistolas de pintura com filtro plug-in de 50 mesh (branco)

Número do artigo: BER-FM2002

Filtro de inserção para pistola de pintura 50 Mesh (branco) Para filtrar a sua tinta de marcação na pistola de pintura.

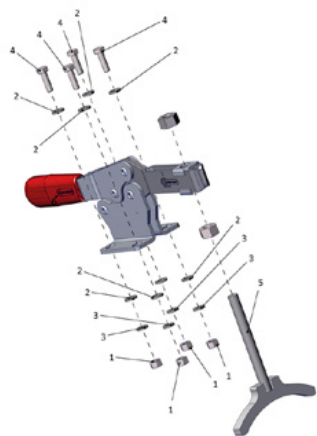

## Travão de estacionamento completo

Número do artigo: CMC -KIT00047

Para a série AR e o trólei de acionamento HMC.



## Válvula de esfera 3/8"

Número do artigo: CMC-00085

Para comutar da função de retrolavagem para a função de marcação.

# Peças de substituição



## Bico Airless para marcação de superfícies 219

Número do artigo: CMC-662-219

Bico TITAN airless para marcação de superfícies, símbolos, etc.

Ângulo de pulverização: 20 graus

Furo: 0,019 polegadas



## Bico sem ar para marcação de superfícies 421

Número do artigo: CMC-662-421

Bico TITAN airless para marcação de superfícies, símbolos, etc.

Ângulo de pulverização: 40 graus

Furo: 0,021 polegadas



## Bico sem ar para marcação de superfícies 423

Número do artigo: CMC-662-423

Bico TITAN airless para marcação de superfícies, símbolos, etc.

Ângulo de pulverização: 40 graus

Furo: 0,023 polegadas



## Bico sem ar para marcação de superfícies 519

Número do artigo: CMC-662-519

Bico TITAN airless para marcação de superfícies, símbolos, etc.

Ângulo de pulverização: 50 graus

Furo: 0,019 polegadas

# Peças de substituição



## Bico sem ar para marcação de superfícies 521

Número do artigo: CMC-662-521

Bico TITAN airless para marcação de superfícies, símbolos, etc.

Ângulo de pulverização: 50 graus

Furo: 0,021 polegadas



## Bico Airless para marcação de linhas 213

Número do artigo: CMC-697-213

Bico TITAN airless para marcação de linhas nítidas.

Ângulo de pulverização: 20 graus

Furo: 0,013 polegadas



## Bico airless para marcações de linha 215

Número do artigo: CMC-697-215

Bico TITAN airless para marcação de linhas nítidas.

Ângulo de pulverização: 20 graus

Furo: 0,015 polegadas



## Bico airless para marcação de linhas 217

Número do artigo: CMC-697-217

Bico TITAN airless para marcação de linhas nítidas.

Ângulo de pulverização: 20 graus

Furo: 0,017 polegadas

# Peças de substituição



## Bico airless para marcações de linha 419

Número do artigo: CMC-697-419

Bico TITAN airless para marcação de linhas nítidas.

Ângulo de pulverização: 40 graus

Furo: 0,019 polegadas



## Bico airless para marcações de linha 421

Número do artigo: CMC-697-421

Bico airless de titânio para marcação de linhas nítidas.

Ângulo de pulverização: 40 graus

Furo: 0,021 polegadas



## Bico airless para marcações de linha 423

Número do artigo: CMC-697-423

Bico TITAN airless para marcação de linhas nítidas.

Ângulo de pulverização: 40 graus

Furo: 0,023 polegadas



## Bico airless para marcações de linha 621

Número do artigo: CMC-697-621

Bico TITAN airless para marcação de linhas nítidas.

Ângulo de pulverização: 60 graus

Furo: 0,021 polegadas

# Peças de substituição



## Bico airless para marcações de linha 627

Número do artigo: CMC-697-627

Bico TITAN airless para marcação de linhas nítidas.

Ângulo de pulverização: 60 graus

Furo: 0,027 polegadas



## Bico sem ar para marcação de linhas 631

Número do artigo: CMC-697-631

Bico TITAN airless para marcação de linhas nítidas.

Ângulo de pulverização: 60 graus

Furo: 0,031 polegadas



## Flange

Número do artigo: CMC-AR30PRO-02-006

Flange para fixação da roda dianteira.

Adequado para os modelos AR 30 Pro.

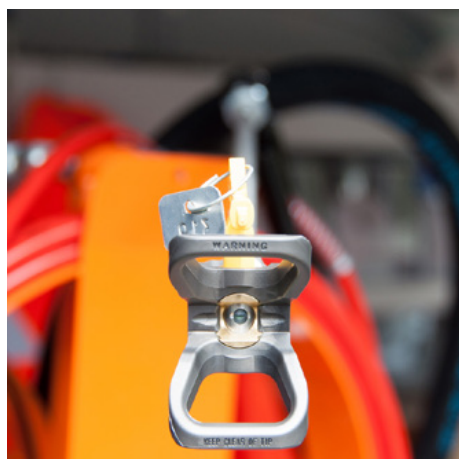

## Extensão do bico 45 cm

Número do artigo: CMC-C94-017

Extensão do bico com 45 cm de comprimento para uma aplicação fácil em superfícies ou mesmo em símbolos.

# Peças de substituição



## Extensão do bocal 60 cm

Número do artigo: CMC-C94-018

Extensão do bico com 60 cm de comprimento para facilitar a aplicação em superfícies ou mesmo símbolos.



## CMC Modelo C 94 N - Pistola manual airless curta

Número do artigo: CMC-C94N

Pistola Airless C94 curta.

Ligação: 1/4 polegada

Sem proteção para as mãos, Sem suporte de bocal, Sem bocal airless



## Pino de bloqueio para marcador

Número do artigo: CMC-CDK90-01-007

Adequado para a máquina de marcação CMC

Cavilha de fixação incluída



## Anti-Pulsationsschlauch für AR 30 Pro mit rundem Chassis

Número do artigo: CMC-EXIT2100

Comprimento = 2.100 mm

F 3/8 - F 3/8

para AR 30 Pro com chassis redondo



# Peças de substituição



## Anti-Pulsationsschlauch für AR 30 Pro 2017

Número do artigo: CMC-EXIT2550

Comprimento = 2.550 mm

F-F

Para dispositivo que prende a mangueira de pulsação com tiras pretas.

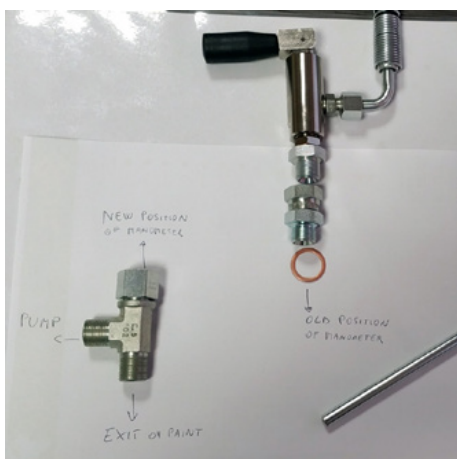

## Kit de conversão de válvulas principais de 3/8 polegadas

Número do artigo: CMC-KIT00018

Kit de conversão de válvula de esfera para nova válvula principal.

Composto por:

- Válvula principal VS38-000
- encaixe giratório com mangueira de retorno (com extremidade metálica)
- T-fitting para manómetro



## Anel de vedação de cobre 1/2 " 21 x 27 x 1,5)

Número do artigo: CMC-OL00190



## Anel de vedação de cobre 3/8 " (17 x 23 x 1,5)

Número do artigo: CMC-OL00191

# Peças de substituição



## Válvula de sucção completa

Número do artigo: CMC-P01-000

Válvula de aspiração completa para a série AR 30 com bomba de membrana.



## Válvula reguladora de pressão completa

Número do artigo: CMC-P02-000

Válvula de controlo da pressão para a série de bombas de membrana AR 30!



## Válvula de esfera completa (válvula de retorno)

Número do artigo: CMC-P03-000

Válvula de esfera para a série AR 30 Pro com bomba de membrana.



## Suporte para membrana

Número do artigo: CMC-P05-009

Pré-montado em ligação com a membrana. Para bombas de diafragma CMC.

# Peças de substituição



## Membrana pré-montada para AR 30 Pro

Número do artigo: CMC-P05-016

Membrana pré-montada para as bombas AR 30.  
Para além disso, é também necessário o suporte para a membrana.



## Caixa de ferramentas plástica

Número do artigo: CMC-PI00004

Caixa de ferramentas em plástico

adequada para as máquinas de marcação CMC.



## Pega de plástico

Número do artigo: CMC-PL0007

adequado para a máquina de marcação CMC



## Manómetro 400 bar

Número do artigo: CMC-PN00211

Manómetro com uma indicação de pressão máxima de 400 bar.

# Peças de substituição



## Roda pneumática (roda dianteira) 8/3.00X4

Número do artigo: CMC-RU00058

Roda dianteira para a série AR 30 com jante.  
A roda de borracha compensa de forma ideal as pequenas irregularidades.

Dimensão: 8/3.00X4



## Cabo para o desbloqueio da pistola 2.200 mm

Número do artigo: CMC-SU00016

Comprimento: 2.200 mm

Adequado para AR30E, AR30Pro, AR30 2C



## Cabo para o desbloqueio da pistola 2.500 mm

Número do artigo: CMC-SU00021

Comprimento: 2.500 mm

Adequado para AR30E, AR30Pro, AR30 2C

Pega com parte de plástico

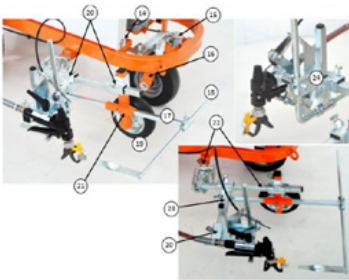

## Unidade de marcação com roda

Número do artigo: CMC-SU00030

Unidade de marcação com roda de plástico - para manter a distância entre a pistola de pintura e o substrato sempre ao mesmo nível.

Crítica / Code	Descricao	Description
14	VITE PENTAGONO CARTER	SCREW TO REDUCE PROTECTION
13	ELEMENTO DI ATTACCO RUOTA	REDUCTION DEVICE OF THE FRONT
16	FORNARELLA	FORCELLA ADTERRA
17	18201P	18200
18	18201P	18200
19	18200	18200
20	18200	18200
21	18200	18200
22	18200	18200
23	18200	18200
24	18200	18200

# Peças de substituição



## Bainha de cabo para o desbloqueio de armas para o cabo SU00021

Número do artigo: CMC-SU00132

Comprimento: 2.500 mm

Adequado para AR30E, AR30Pro, AR30 2C

## Alavanca para acionar a pistola de tinta ou a roda giratória



Número do artigo: CMC-SU00156

adequado para a série AR 30 Pro

## Mangueira de admissão



Número do artigo: CMC-TV1ASPAR30

Mangueira de admissão para a série AR 30 com bombas de diafragma.

## Mangueira de aspiração para bomba de diafragma vertical



Número do artigo: CMC-TV1ASPAR30-V

Mangueira de aspiração para a série AR 30 com bomba de membrana vertical.

# Peças de substituição



## Mangueira de tinta de alta pressão 1/4" 10 metros

Número do artigo: CMC-TVAPR1/410MT

Mangueira de pintura de alta pressão

Comprimento: 10 metros

Ligação: 1/4 polegadas

---

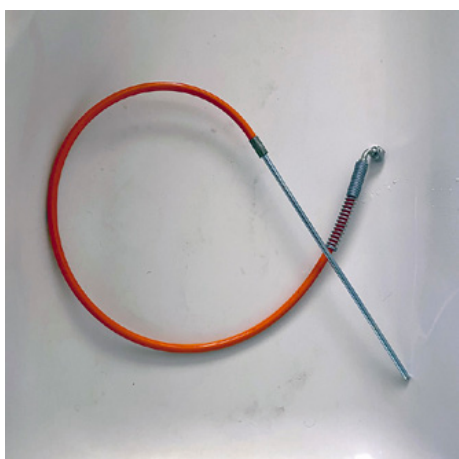

## Mangueira de recírculo

Número do artigo: CMC-TVAPR1/41100I

Mangueira de circulação de alta pressão adequada para nova válvula de comutação VS38-000

---



## Mangueira de pintura de alta pressão 1/4" 15 metros de comprimento

Número do artigo: CMC-TVAPR1/415MT

Mangueira de pintura de alta pressão

Comprimento: 15 metros

Ligação: 1/4 polegadas

---



## Filtro de cor de alta pressão 60 mesh

Número do artigo: CMC-VE00062

Adequado para a máquina de marcação CMC

Comprimento: 145 mm  
diâmetro 25 mm

---

# Peças de substituição

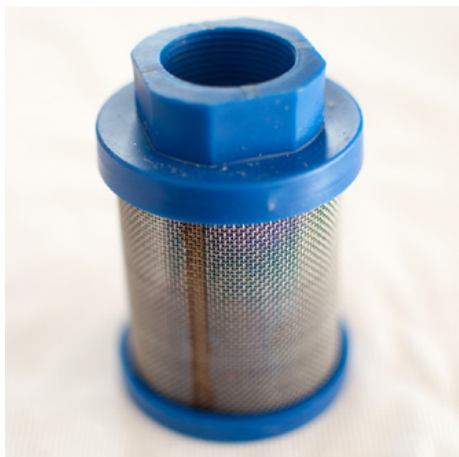

## Filtro de sucção K1000 azul

Número do artigo: CMC-VE00064

Adequado para máquinas CMC.



## Conjunto de mangueira de sucção e mangueira de circulação

Número do artigo: CMC-VE00081

Adequado para a série AR 30 Pro com bombas de membrana.



## Filtro colorido de alta pressão 30 mesh

Número do artigo: CMC-VE00110

adequado para a máquina de marcação CMC

Comprimento: 145 mm

Diâmetro: 25 mm



## Válvula principal de 3/8 polegadas

Número do artigo: CMC-VS38-000

Para a passagem da retrolavagem para a pistola.

Adequado para a série CMC AR 30.

# Peças de substituição



## RMCD - Filtro de aspiração 28 x 1,5 mm - 60 mesh

Número do artigo: RMCD-22906

Filtro de aspiração 28 x 1,5 IG 60 Mesh

Filtro de aspiração curto. Versão reforçada.





## Segunda pistola airless manual

Número do artigo: CMC-2PAR30

Segunda pistola manual airless com suspensão, mangueira e cabo de desbloqueio.



## Bico Airless para marcação de superfícies 219

Número do artigo: CMC-662-219

Bico TITAN airless para marcação de superfícies, símbolos, etc.

Ângulo de pulverização: 20 graus

Furo: 0,019 polegadas



## Bico sem ar para marcação de superfícies 421

Número do artigo: CMC-662-421

Bico TITAN airless para marcação de superfícies, símbolos, etc.

Ângulo de pulverização: 40 graus

Furo: 0,021 polegadas



## Bico sem ar para marcação de superfícies 423

Número do artigo: CMC-662-423

Bico TITAN airless para marcação de superfícies, símbolos, etc.

Ângulo de pulverização: 40 graus

Furo: 0,023 polegadas



## Bico sem ar para marcação de superfícies 519

Número do artigo: CMC-662-519

Bico TITAN airless para marcação de superfícies, símbolos, etc.

Ângulo de pulverização: 50 graus

Furo: 0,019 polegadas



## Bico sem ar para marcação de superfícies 521

Número do artigo: CMC-662-521

Bico TITAN airless para marcação de superfícies, símbolos, etc.

Ângulo de pulverização: 50 graus

Furo: 0,021 polegadas



## Bico Airless para marcação de linhas 213

Número do artigo: CMC-697-213

Bico TITAN airless para marcação de linhas nítidas.

Ângulo de pulverização: 20 graus

Furo: 0,013 polegadas



## Bico airless para marcações de linha 215

Número do artigo: CMC-697-215

Bico TITAN airless para marcação de linhas nítidas.

Ângulo de pulverização: 20 graus

Furo: 0,015 polegadas



## Bico airless para marcação de linhas 217

Número do artigo: CMC-697-217

Bico TITAN airless para marcação de linhas nítidas.

Ângulo de pulverização: 20 graus

Furo: 0,017 polegadas



## Bico airless para marcações de linha 419

Número do artigo: CMC-697-419

Bico TITAN airless para marcação de linhas nítidas.

Ângulo de pulverização: 40 graus

Furo: 0,019 polegadas



## Bico airless para marcações de linha 421

Número do artigo: CMC-697-421

Bico airless de titânio para marcação de linhas nítidas.

Ângulo de pulverização: 40 graus

Furo: 0,021 polegadas



## Bico airless para marcações de linha 423

Número do artigo: CMC-697-423

Bico TITAN airless para marcação de linhas nítidas.

Ângulo de pulverização: 40 graus

Furo: 0,023 polegadas



### Bico airless para marcações de linha 621

Número do artigo: CMC-697-621

Bico TITAN airless para marcação de linhas nítidas.

Ângulo de pulverização: 60 graus

Furo: 0,021 polegadas



### Bico airless para marcações de linha 627

Número do artigo: CMC-697-627

Bico TITAN airless para marcação de linhas nítidas.

Ângulo de pulverização: 60 graus

Furo: 0,027 polegadas



### Bico sem ar para marcação de linhas 631

Número do artigo: CMC-697-631

Bico TITAN airless para marcação de linhas nítidas.

Ângulo de pulverização: 60 graus

Furo: 0,031 polegadas



### Titular para HMC para AR 30 PRO, AR 30 PRO-2C, L 40 e MAXX

Número do artigo: CMC-AR30PRO-02-035

Suporte para o engate do reboque.

## Acessórios/Extensões



### CMC C 94 Pistola manual com mangueira de 10 metros

Número do artigo: CMC-C94+10H

A fim de poder efetuar marcações de áreas a longas distâncias.



### CMC C 94 Pistola manual com extensão do bocal e mangueira de 10 metros

Número do artigo: CMC-C94+P+10H

Para poder efetuar marcações de áreas em distâncias maiores. Inclui extensão do bico de 45 cm

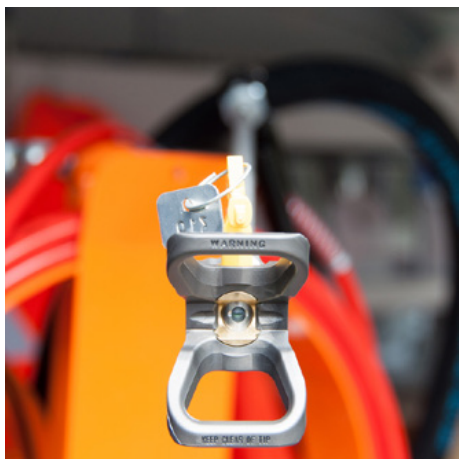

### Extensão do bico 45 cm

Número do artigo: CMC-C94-017

Extensão do bico com 45 cm de comprimento para uma aplicação fácil em superfícies ou mesmo em símbolos.



### Extensão do bocal 60 cm

Número do artigo: CMC-C94-018

Extensão do bico com 60 cm de comprimento para facilitar a aplicação em superfícies ou mesmo símbolos.

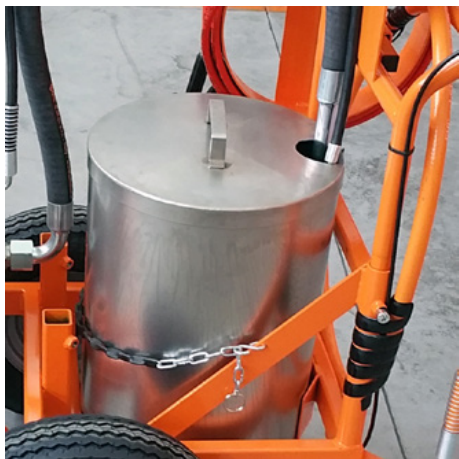

### Recipiente para marcação de tintas com tampa de aço inoxidável

Número do artigo: CMC-CONTINOX30C

Recipiente de pintura em aço inoxidável com tampa para combinar com a série AR 30.

Diâmetro: 33 cm

Altura: 40 cm

capacidade: aprox. 30 litros

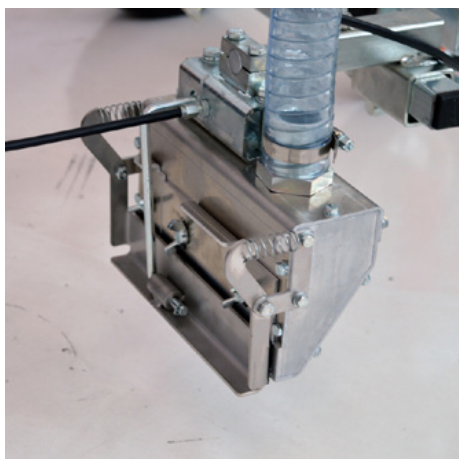

### Agitador de contas de vidro gravitacional 15 cm

Número do artigo: CMC-DISPERLAR30-20

Espalhador de esferas de vidro por gravidade para as máquinas de marcação manuais da CMC.

Largura máxima de espalhamento: 15 cm

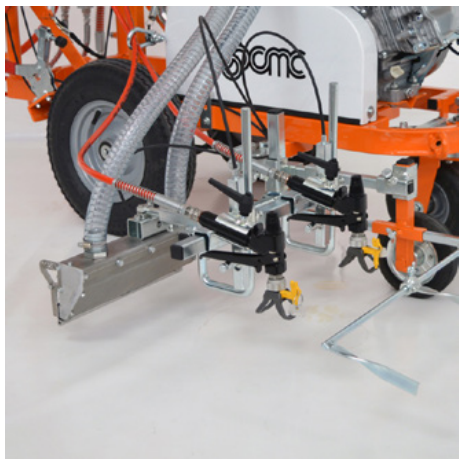

### Agitador de contas de vidro por gravidade 30 cm

Número do artigo: CMC-DISPERLAR30-30

Espalhador de esferas de vidro por gravidade para as máquinas de marcação manuais da CMC.

Largura máxima de espalhamento: 30 cm

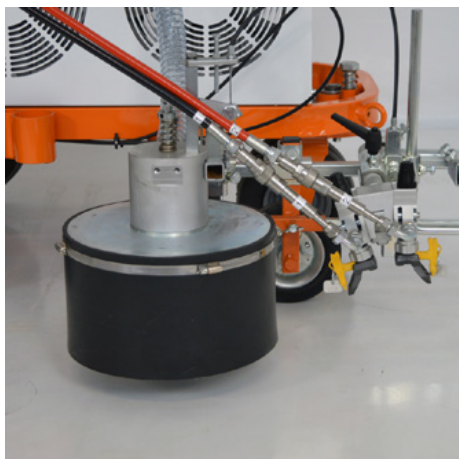

### Sistema de esferas de vidro com agitador de esferas de vidro cônico

Número do artigo: CMC-DISPERLAR30-CON

Sistema de dispersão de pérolas de vidro por gravidade com sistema de saída especial.

Este sistema evita que as pérolas de vidro reflexivas sejam sopradas através do avental, reduzindo assim a quantidade de material utilizado.

## Acessórios/Extensões



### CMC - HMC Carro de tracção com accionamento hidráulico para máquinas de marcação de estradas

Número do artigo: CMC-HMC-B

Aumente a sua produtividade com o carro de acionamento hidráulico HMC da CMC. Este pode ser montado atrás da sua máquina manual de marcação de estradas com um engate. Com motor Briggs and Stratton.

---



### Kit Depósito de 5 litros

Número do artigo: CMC-KIT00007

adequado para AR 30 Pro

---



### Motor eléctrico para AR 30 Pro / Máquina de marcação de pavimentos eléctricos

Número do artigo: CMC-KITELAR30

Para uma conversão simples e rápida de um motor de combustão para um acionamento eléctrico da bomba airless.

Potência: 3 hp, monofásico

Capacidade da bomba: 5,9 L/min.

---



### Tanque de tinta plástica de 50 litros

Número do artigo: CMC-PL00199

Para o kit de desempenho alargado dos seus trabalhos de marcação.

Depósito de tinta de 50 litros para a sua máquina de marcação CMC.

---



Codice - Code	Descrizione	Description
14	VITE PISANOLO CARTEA	SCREW TO REMOVE PROTECTION
15	ELEMENTO DI ATTACCO RUOTA	FIXATION DEVICE OF THE FRONT WHEEL
16	FORNARELLA	FRONT FORK
17	RUOTINO	FRONT WHEEL
18	RUOTINO	FRONT WHEEL
19	RUOTA SUPPORTO PISTOLA	WHEEL OF THE GUN SUPPORT
20	STE-05-111	CROSS-SUPPORT
21	ALZOPRIMO-04	SUPPORT OF THE WHEEL AXLE OF THE POINTER
22	SUPPORTO SPECIALE CASOCCIALE COLLETO	COMPLETE SPECIAL SUPPORT
23	TUBO 2INCH	SUPPORT OF THE GUN GROUP
24	GRUPPO	GUN GROUP

## Unidade de marcação com roda

Número do artigo: CMC-SU00030

Unidade de marcação com roda de plástico - para manter a distância entre a pistola de pintura e o substrato sempre ao mesmo nível.



## Suspensão para pistola de pintura com roda giratória (Marqueur)

Número do artigo: CMC-SU00220

Para nivelar superfícies irregulares. Equipado com uma roda de ar rotativa para traçar linhas perfeitas mesmo em curvas.

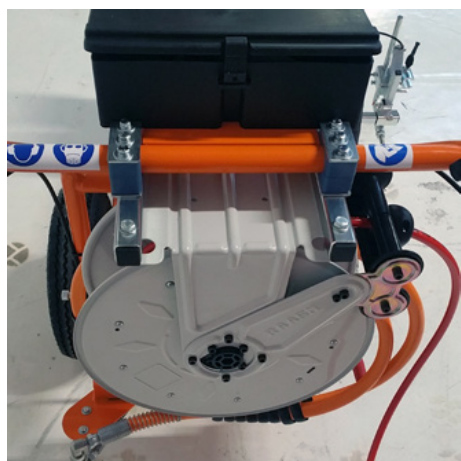

## Enrolador de mangueira para dispositivos sem ar

Número do artigo: CMC-VE00113

Enrolador de mangueiras para máquinas de marcação de estradas sem ar.

(sem mangueira)

Suporta 10 metros de mangueira de 1/4 de polegada ou 12 metros de mangueira de 3/8 de polegada.



## RMCD-LUZ

Número do artigo: RMCD-Light

Luz RMCD para controlo:

- Velocidade
- impressão a cores
- Registo do trabalho de marcação com ecrã a cores





## Informações adicionais

Número do artigo: STR\_zz\_§

Os preços indicados são válidos por 2 meses a partir da data de emissão.

Os preços são preços líquidos. Entrega à saída da fábrica (Incoterm - EXW)

Não assumimos qualquer responsabilidade pela atualidade, exatidão e integridade das informações.

Aplicam-se as nossas condições gerais de venda!

[https://shop.stramat.com/data/dokumente/AGB\\_de.pdf](https://shop.stramat.com/data/dokumente/AGB_de.pdf)

---